

22.08.24

КОММЕРЧЕСКОЕ ПРЕДЛОЖЕНИЕ
Полуприцеп самосвальный с алю. кузовом

BONUM



ОРИЕНТИРОВОЧНЫЕ РАЗМЕРЫ, МАССА И ОБЪЕМ ПОЛУПРИЦЕПА:

НАЗНАЧЕНИЕ — транспортировка сельскохозяйственных культур и палетных грузов.

Длина габаритная, L, мм	Ширина габаритная, мм	Высота габаритная, Н2, мм	Внутренняя ширина кузова, мм	Внутренняя высота кузова Н3, мм	Внутренняя длина кузова, мм
11 350	2 550	3 420	2400	1 700	10 150

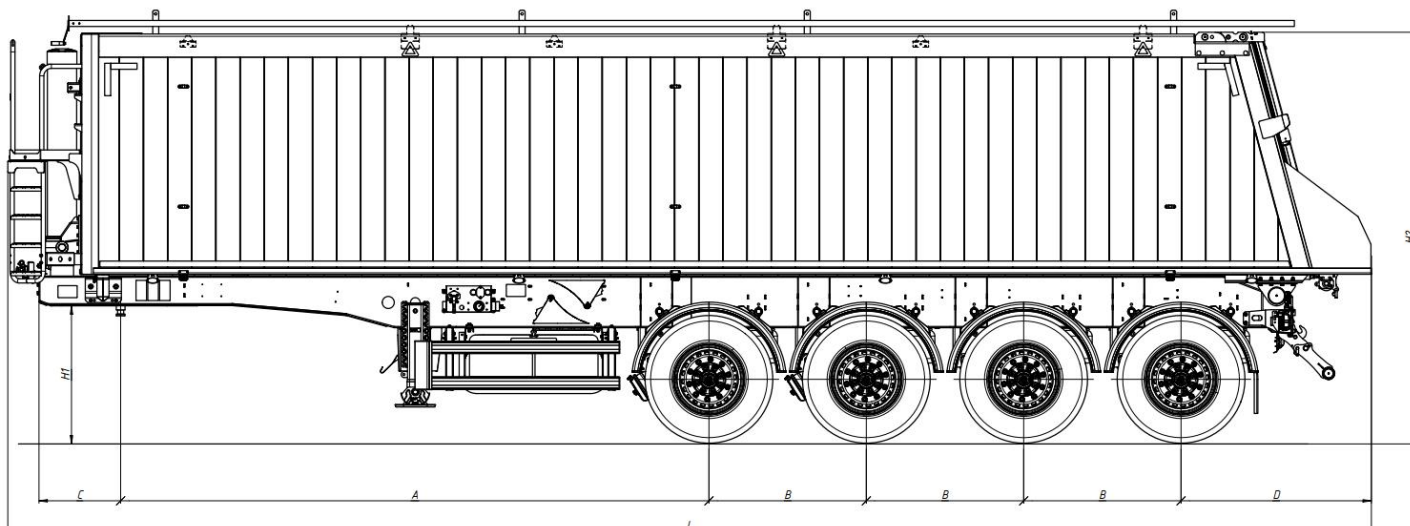

Внутренний объём кузова, м ³	Грузоподъёмность полуприцепа, кг	Максимальная полная масса автопоезда, кг	Снаряжённая масса полуприцепа, кг	Межосевое расстояние, мм	Высота ССУ, минимальная Н1, мм	Нагрузка на ССУ допустимая, кг
42	до 30 000	44 000	от 7 800	1 310	1 150	11 000

КОНСТРУКЦИЯ ПОЛУПРИЦЕПА:

- Сварная рама усиленной конструкции из двух лонжеронов двутаврового сечения, соединённых поперечными балками;
- Опорное устройство двухскоростное с ручным односторонним приводом;
- шкворень диаметром 2" марки JOST / SAF / OMS, международного типа или аналог;
- Заднее защитное устройство (складной противополокатный брус);
- Боковое защитное устройство.

КУЗОВ:

- Толщина профиля борта – 40 мм;
- Толщина настила – 6 мм;
- Задний косой борт;
- Светоотражающая маркировка.

ПОДВЕСКА И ШИНЫ:

- 4 оси BPW (Германия);
- 2 оси подъёмные;
- тормозные механизмы барабанного типа
- шины (на усмотрение производителя) размерностью 385/65 R22,5 на дисках - 8 шт.

ГИДРАВЛИЧЕСКАЯ СИСТЕМА:

- Телескопический гидроцилиндр Mariz / Ныва / Binotto или аналог;

ТОРМОЗНАЯ СИСТЕМА:

- Пневматическая двухконтурная тормозная система с EBS.

ЭЛЕКТРООБОРУДОВАНИЕ:

- Электрооборудование Aspoeck / Hella / Ermax или аналог.

КОМПЛЕКТАЦИЯ:

- Крылья Domar / Parlok / Lago или аналог;
- Брызговики Domar/ Parlok/ Lago или аналог
- 2 противооткатных упора Lokhen или аналог;
- Корзина для двух запасных колёс;
- Ёмкость для воды;
- Инструментальный ящик;

ПОЛОГ И СИСТЕМА КРЕПЛЕНИЯ:

- Полог из ПВХ плотностью 630-680 гр./м² (цвет по согласованию);
- Направление разматывания тента – на правую сторону (на левую сторону - опция);
- Свес полога с каждой стороны - 30 см;
- Фиксация полога с помощью стяжных ремней и трещоток на кузове;
- Сматывающее устройство полога из алюминиевого профиля с вращающейся ручкой;
- Площадка полога в передней части кузова;
- Дуги полога «домиком» на каждой паре стоек кузова, центральные продольные вставки-трубы между дугами – алюминиевые, быстросъёмные.

РАМА ОКРАШЕНА ПО ФИРМЕННОЙ ТРЕХСТУПЕНЧАТОЙ СИСТЕМЕ ОКРАСКИ «PRIME SYSTEM»:

1. обработка поверхности в дробеструйной камере;
2. покрытие грунтом с содержанием антикоррозийных элементов;
3. окраска премиальной эмалью.

Стоимость полуприцепа 7 990 000 руб. В т.ч. НДС.

Срок поставки 40 рабочих дней.

С уважением к Вам и Вашему бизнесу!

Специалист отдела продаж

Гурген Асланян

Тел: +7-928-147-24-21

Email: a.gurgen@tr-don.ru

www.tr-don.ru