

# БЕНЗОВОЗ

## ВОЛЦМ V= 28 М<sup>3</sup> 914210

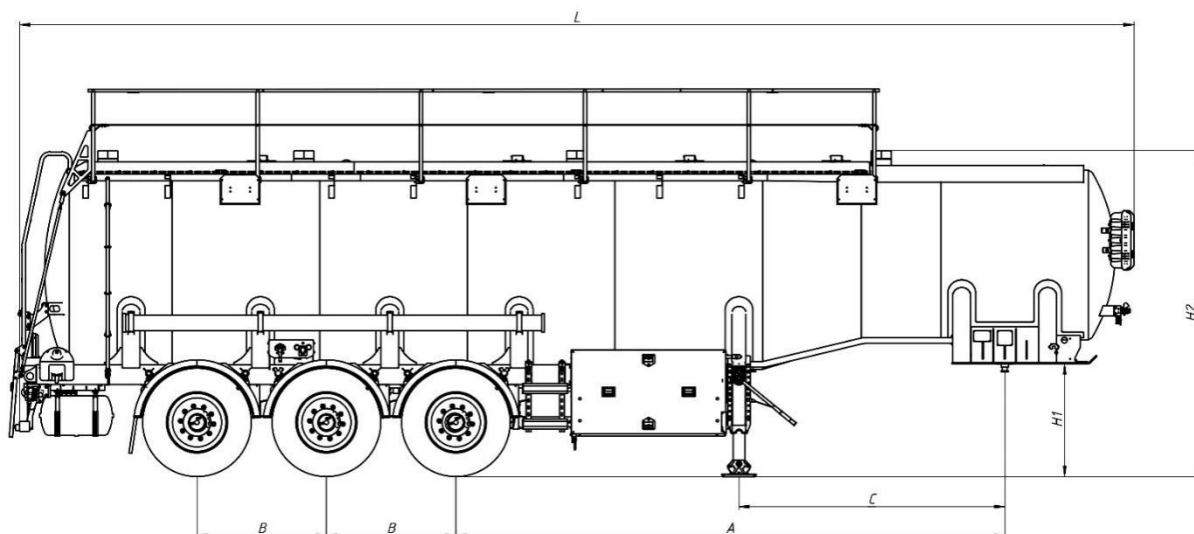

### ОРИЕНТИРОВОЧНЫЕ РАЗМЕРЫ, МАССА И ОБЪЕМ ПОЛУПРИЦЕПА:

**НАЗНАЧЕНИЕ** — транспортировка светлых нефтепродуктов плотностью не более 860 кг/м<sup>3</sup>.

**МАТЕРИАЛ КОЛБЫ** — сталь 09Г2С, толщина 4 мм.

**ФОРМА** — цилиндр переменного сечения (бутылочная форма).

Объем общий, м <sup>3</sup>	Снаряжённая масса, кг	Расстояние от шкворня до 1-й оси А, мм	Расстояние между осями В, мм	Расстояние от шкворня до лап С, мм	Высота ССУ Н1, мм	Общая высота Н2, мм	Общая длина L, мм
28	7 000	5 390	1 310	2 692	1 150	3 450	10 950

Общее количество секций	Секция 5, м <sup>3</sup>	Секция 4, м <sup>3</sup>	Секция 3, м <sup>3</sup>	Секция 2, м <sup>3</sup>	Секция 1, м <sup>3</sup>
3	-	-	10	10	8

### КОНСТРУКЦИЯ ЦИСТЕРНЫ:

- шкворень диаметром 2", международного типа с опорной плитой;
- опорное устройство двухскоростное с ручным односторонним приводом;
- экологический короб со сливом на две стороны;
- люки Normec (Италия) в соответствии с количеством секций или аналог;

ООО «Транзит-Дон» - ИНН 6165097122, КПП 616201001, ОГРН 1026103735052

Юридический адрес: 344001, Ростовская область, г. Ростов-на-Дону, ул. Некрасовская, дом 85, офис 13.

**Банковские реквизиты:** Р/сч 40702810700000010591, в ПАО КБ "Центр-Инвест", г. Ростов-на -Дону  
К/с 30101810100000000762

- пневматические донные клапана Dixon (Англия) / Normes (Италия) в соответствии с количеством секций или аналог;
- блок управления донными клапанами;
- шаровые краны в соответствии с количеством секций;
- сливной шкаф расположен по ходу движения с правой стороны;
- устройство для крепления запасного колеса;
- противоподкатный брус с регулировкой по высоте;
- стальная оцинкованная пешеходная дорожка;
- лестница в задней части цистерны;
- алюминиевые поднимающиеся перила (высота 800 мм);
- оцинкованные кронштейны навесного оборудования.

#### ПОДВЕСКА И ШИНЫ:

- 3 оси HJ (Китай) или аналог с механизмом подъема оси ;
- тормозные механизмы дискового типа;
- шины бескамерные (на усмотрение производителя) размерностью 385/65 R22,5 с диском - 6 + 1 шт.

#### ТОРМОЗНАЯ СИСТЕМА:

- пневматическая двухконтурная тормозная система с ABS.

#### ЭЛЕКТРООБОРУДОВАНИЕ:

- электрооборудование Aspoeck / Hella / Ergmax или аналог.

#### КОМПЛЕКТАЦИЯ:

- композитный сливной рукав 4,0 м Испания / Италия / Англия или аналог – 1 шт.;
- быстроразъемные соединения типа Camlock или аналог на сливных рукавах;
- пеналы для сливных рукавов из ПВХ – 2 шт.;
- ящик для песка – 1 шт.;
- ящик для огнетушителя – 2 шт.;
- огнетушитель – 2 шт.;
- бак для воды с краном и дозатором под жидкое мыло – 1 шт.;
- контурная светоотражающая маркировка лентой премиального качества;
- табличка с указанием типа груза;
- противооткатные упоры;
- индивидуальные крылья с кронштейнами – 6 шт.;
- брызговики задних колес – 2 шт.;
- боковая защита – 2 шт.

#### ПОЛУПРИЦЕП ОКРАШЕН ПО ФИРМЕННОЙ ТРЕХСТУПЕНЧАТОЙ СИСТЕМЕ ОКРАСКИ «PRIME SYSTEM»:

1. обработка поверхности в дробеструйной камере;
2. покрытие грунтом с содержанием антикоррозийных элементов;
3. окраска премиальной эмалью.

#### Дополнительные опции:

ООО «Транзит-Дон» - ИНН 6165097122, КПП 616201001, ОГРН 1026103735052  
Юридический адрес: 344001, Ростовская область, г. Ростов-на-Дону, ул. Некрасовская, дом 85, офис 13.

Банковские реквизиты: Р/сч 40702810700000010591, в ПАО КБ "Центр-Инвест", г. Ростов-на -Дону  
К/с 30101810100000000762

- Установка насоса СШН-50 с гидроприводом (600 л/мин) с дополнительным фильтрующим элементом ФГО ДУ 80 (1000 мкм)

с