

ВОЛЦМ БЕНЗОВОЗ

V = 30 М³ 914210

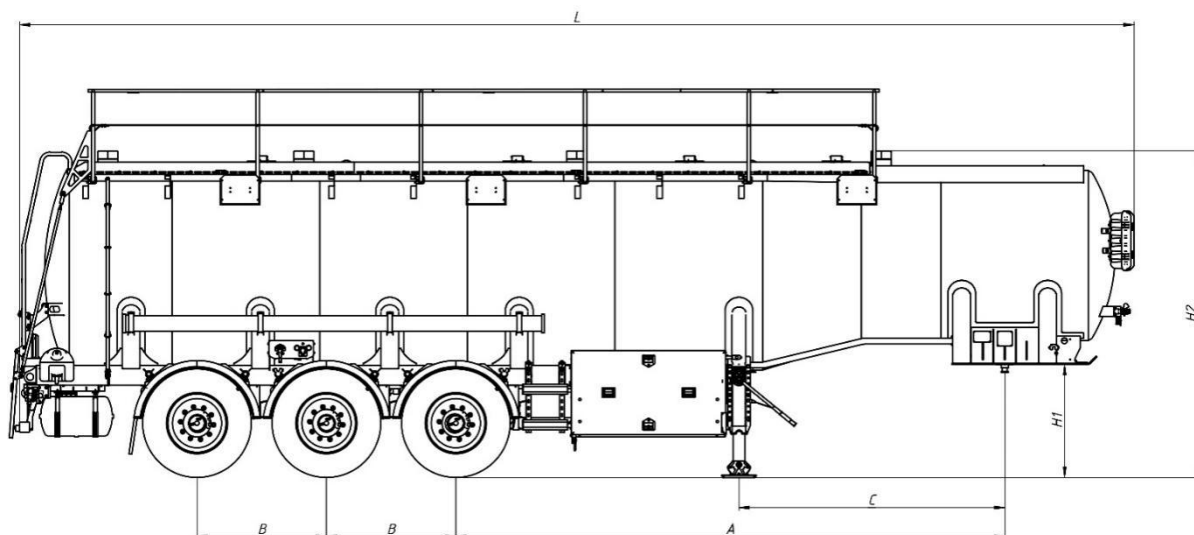

ОРИЕНТИРОВОЧНЫЕ РАЗМЕРЫ, МАССА И ОБЪЕМ ПОЛУПРИЦЕПА:

НАЗНАЧЕНИЕ — транспортировка светлых нефтепродуктов плотностью не более 860 кг/м³.

МАТЕРИАЛ КОЛБЫ — сталь 09Г2С, толщина 4 мм.

ФОРМА — цилиндр переменного сечения (бутылочная форма).

Объем общий, м ³	Снаряжённая масса, кг	Расстояние от шкворня до 1-й оси А, мм	Расстояние между осями В, мм	Расстояние от шкворня до лап С, мм	Высота ССУ Н1, мм	Общая высота Н2, мм	Общая длина L, мм
30	7 100	5 390	1 310	2 692	1 550	3 310	11 400

Общее количество секций	Секция 5, м ³	Секция 4, м ³	Секция 3, м ³	Секция 2, м ³	Секция 1, м ³
1	-	-	-	-	-

КОНСТРУКЦИЯ ЦИСТЕРНЫ:

- шкворень диаметром 2", международного типа с опорной плитой;
- опорное устройство двухскоростное с ручным односторонним приводом;
- экологический короб со сливом на две стороны;

ООО «Транзит-Дон» - ИНН 6165097122, КПП 616201001, ОГРН 1026103735052

Юридический адрес: 344001, Ростовская область, г. Ростов-на-Дону, ул. Некрасовская, дом 85, офис 13.

Банковские реквизиты: Р/сч 40702810700000010591, в ПАО КБ "Центр-Инвест", г. Ростов-на -Дону
К/с 30101810100000000762

- люки Normes (Италия) в соответствии с количеством секций или аналог;
- пневматические донные клапана Dixon (Англия) / Normes (Италия) в соответствии с количеством секций или аналог;
- блок управления донными клапанами;
- шаровые краны в соответствии с количеством секций;
- сливной шкаф расположен по ходу движения с правой стороны (со стороны пассажира);
- устройство для крепления запасного колеса;
- противоподкатный брус с регулировкой по высоте;
- стальная оцинкованная пешеходная дорожка;
- лестница в задней части цистерны;
- алюминиевые поднимающиеся перила (высота 800 мм);
- оцинкованные кронштейны навесного оборудования.

ПОДВЕСКА И ШИНЫ:

- 3 оси SAF ;
- тормозные механизмы дискового типа;
- шины бескамерные (на усмотрение производителя) размерностью 385/65 R22,5 с диском - 6 + 1 шт.

ТОРМОЗНАЯ СИСТЕМА:

- пневматическая двухконтурная тормозная система с ABS.

ЭЛЕКТРООБОРУДОВАНИЕ:

- электрооборудование Aspoeck / Hella / Ermax или аналог.

КОМПЛЕКТАЦИЯ:

- композитный сливной рукав 4,0 м Испания / Италия / Англия или аналог – 1 шт.;
- быстроразъемные соединения типа Camlock или аналог на сливных рукавах;
- пеналы для сливных рукавов из ПВХ – 2 шт.;
- ящик для песка – 1 шт.;
- ящик для огнетушителя – 2 шт.;
- огнетушитель – 2 шт.;
- бак для воды с краном и дозатором под жидкое мыло – 1 шт.;
- контурная светоотражающая маркировка лентой премиального качества;
- табличка с указанием типа груза;
- противооткатные упоры;
- индивидуальные крылья с кронштейнами – 6 шт.;
- брызговики задних колес – 2 шт.;
- боковая защита – 2 шт.

ПОЛУПРИЦЕП ОКРАШЕН ПО ФИРМЕННОЙ ТРЕХСТУПЕНЧАТОЙ СИСТЕМЕ ОКРАСКИ «PRIME SYSTEM»:

1. обработка поверхности в дробеструйной камере;
2. покрытие грунтом с содержанием антикоррозионных элементов;
3. окраска премиальной эмалью.

Дополнительное оборудование:

ООО «Транзит-Дон» - ИНН 6165097122, КПП 616201001, ОГРН 1026103735052
Юридический адрес: 344001, Ростовская область, г. Ростов-на-Дону, ул. Некрасовская, дом 85, офис 13.

Банковские реквизиты: Р/сч 40702810700000010591, в ПАО КБ "Центр-Инвест", г. Ростов-на -Дону
К/с 30101810100000000762

-
- Увеличение высоты ССУ 1450-1550 мм включительно (стандартная высота ССУ – 1 150 мм, 1 250 мм)
 - Оси SAF (3-х осный агрегат с дисковыми тормозами), включая 1 подъемную ось.

ООО «Транзит-Дон» - ИНН 6165097122, КПП 616201001, ОГРН 1026103735052
Юридический адрес: 344001, Ростовская область, г. Ростов-на-Дону, ул. Некрасовская, дом 85, офис 13.

Банковские реквизиты: Р/сч 40702810700000010591, в ПАО КБ "Центр-Инвест", г. Ростов-на -Дону
К/с 30101810100000000762